

VOX400 取り扱い説明書

1. インサート取り付け要領

- ①インサートを取り付ける前に、インサート座をエアブローやハケなどで清掃して下さい。
- ②インサートをインサート座に確実に押さえながら、付属のレンチを使用してクランプねじを締め込んで下さい。
- ③クランプねじ(CS401160T)は専用のクランプねじを使用し、規定締め付けトルクにて管理して下さい。(3.5N・m)
- ④インサート座面に隙間が無いことをご確認の上、ご使用ください。



図1. インサート取り付け

クランプねじ型番	締め付けトルク	形状	レンチ	形状
CS401160T	3.5N・m (2.6ft・lb)		TKY15T	

2. 本体取り付け要領

- ①本体をアーバへ取り付ける前に、本体取り付け穴内部・端面、およびアーバ端面双方を入念に清掃して下さい。
- ②本体をアーバにセットし、セットボルトを締め込んで下さい。
- ③セットボルトは、規定締め付けトルクにて締め込んで下さい。

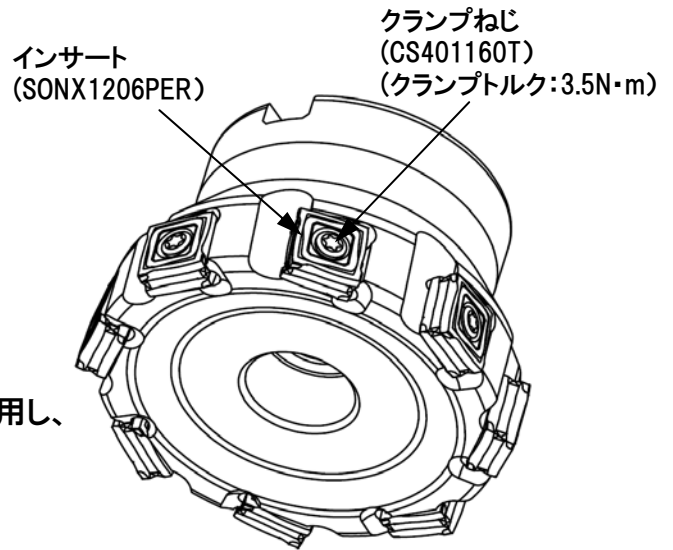
3. その他

- ①部品類は当社純正部品をご使用ください。他社品使用の場合は、破損等の危険性があります。
- ②クランプねじに関しては、過度の使用による破損を避ける為、定期的な取替えをお願いします。(特に、トルクス穴の傷んだねじや、座面の磨耗の進行したねじの使用を避けるよう願います。)
- ③切削条件詳細に関しては、ツールズニュースを参照ください。
- ④ロングアーバ使用の場合は、通常条件よりも切削条件を落としてご使用ください。
- ⑤ランピング加工はできません。