

ロータリーバイト使用上の注意

● チップの取り付け

- (1) チップのキー溝に、チップ着座面に設けてあるキーを合わせて取り付けして下さい。(図1参照)
- (2) チップクランプねじの締め付けは、図2の要領で行って下さい。(締め付けトルクは下表参照)

ホルダ	締め付けトルク (N・m)
RRSD*****12	5.2
RRSN*****19	10.3



図2. チップクランプ方法



図1. チップ取り付け方向

● バイトの送り方向

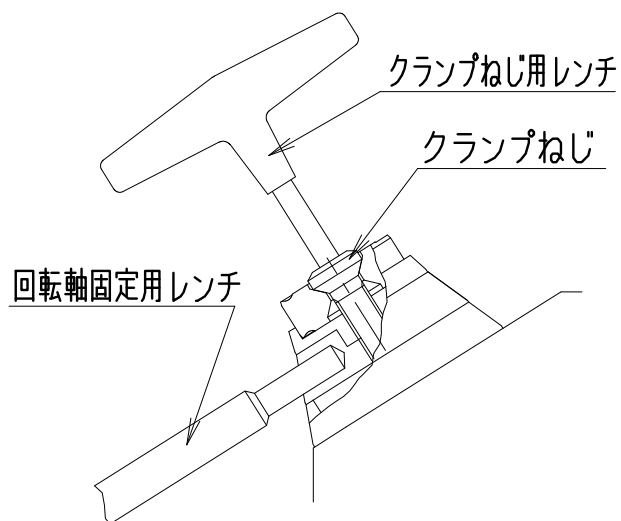
- (1) バイトの送りは図3に示す矢印の方向で行って下さい。
- (2) 外径切削と端面切削ではチップの回転方向は逆になります。

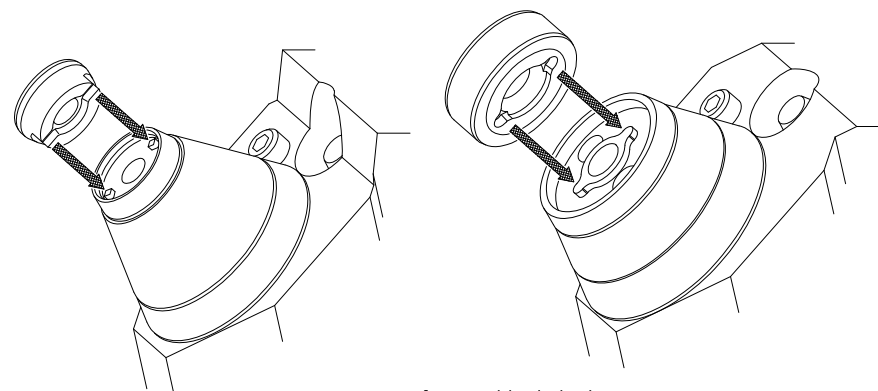

図3. 送り方向

● ベアリングの潤滑

ロータリーバイトのベアリングは耐熱グリスで潤滑しています。グリスは、10時間使用毎に指定グリスをグリスニップルから注入して下さい。注入はグリスガンで行って下さい。

・指定グリス

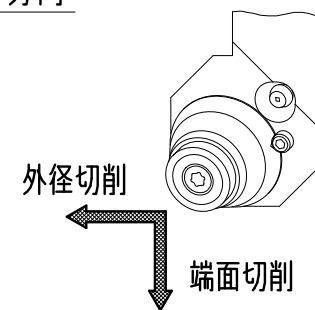
メーカー：ダウコーニングアジア(株)
品名：BR2プラス

・推奨グリスガン

メーカー：(株)ヤマダコーポレーション
型番：KH-120