

GY blanks insert 研削要領書

本 blanks insert で、標準規格に無い多種多様な特殊品をお客様ご自身で製作する事が可能です。

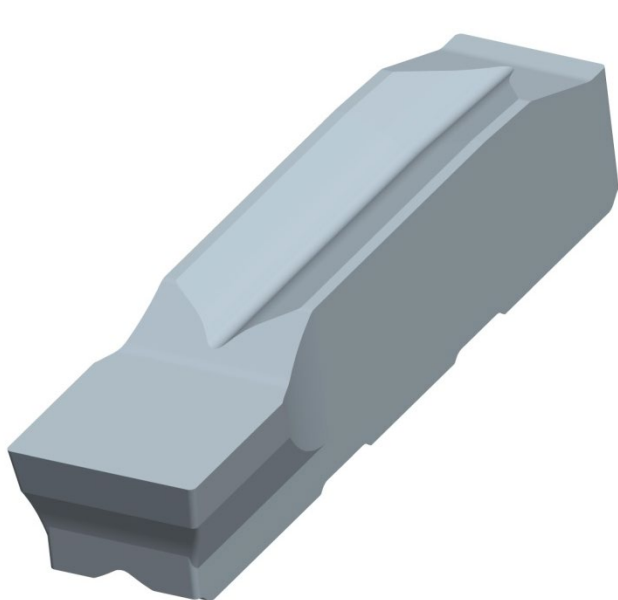

GY1Bタイプ
(1コーナー仕様)

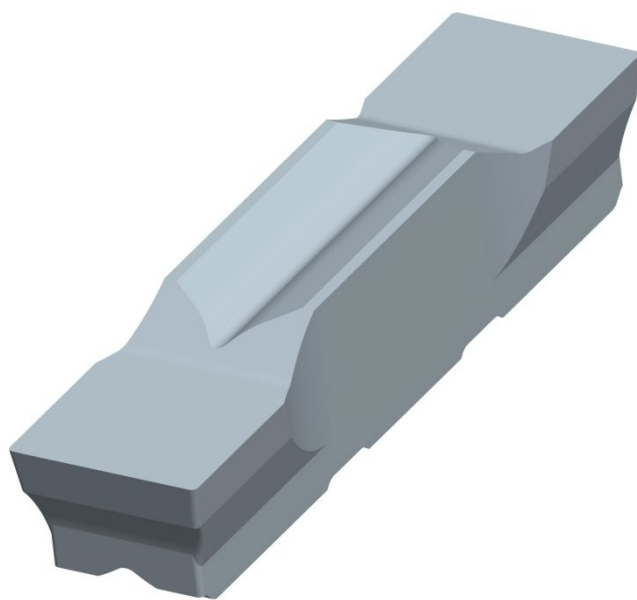

GY2Bタイプ
(2コーナー仕様)

下記①～④をご確認の上、任意の形状に追加工をお施し下さい。

- ①【ご購入時の形状】→2、3、4 ページ
- ②【標準規格 insert との対比】→5、6 ページ
- ③【研削時の注意事項】→7、8 ページ
- ④【モジュラーブレードとの組合せ】→9 ページ

①-1【ご購入時の形状】

GY1Bタイプ

(1コーナー仕様)

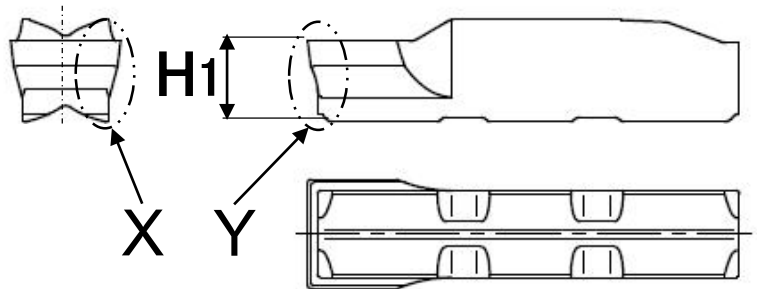
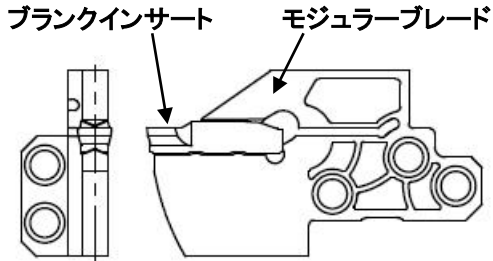
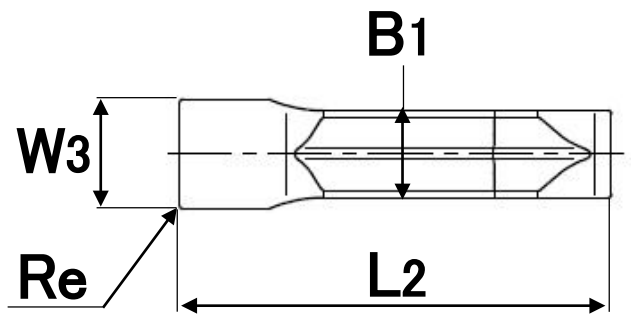

ブランクインサート 型番	W3	Re	L2	B1	H1	β°	E1	W	Σ°	E2	E3
GY1B0220D020N	2.20	0.2	21.07	1.55	4.23	7°	0.10 図1	1.00	7°	0.16	0.80
GY1B0270E020N	2.70	0.2	21.10	1.95	4.30	7°	0.15 図2	1.26	7°	0.16	0.80
GY1B0340F020N	3.40	0.2	21.00	2.25	4.35	7°	0.04 図1	1.50	7°	0.17	0.80
GY1B0420G020N	4.20	0.2	25.86	3.10	4.50	7°	0.00 図1	2.00	7°	0.20	0.75
GY1B0520H020N	5.20	0.2	25.90	4.10	4.65	7°	0.02 図2	2.50	7°	0.18	0.75
GY1B0655J020N	6.55	0.2	25.90	5.20	4.80	7°	0.09 図1	3.00	7°	0.19	0.75

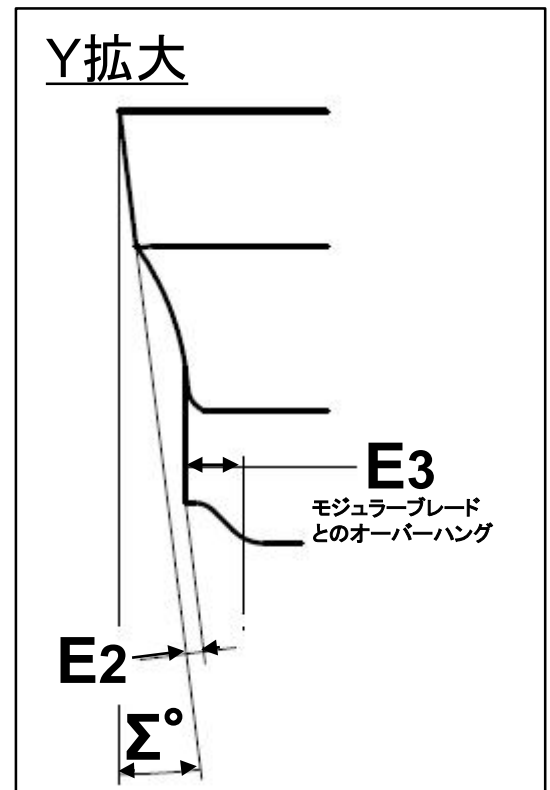
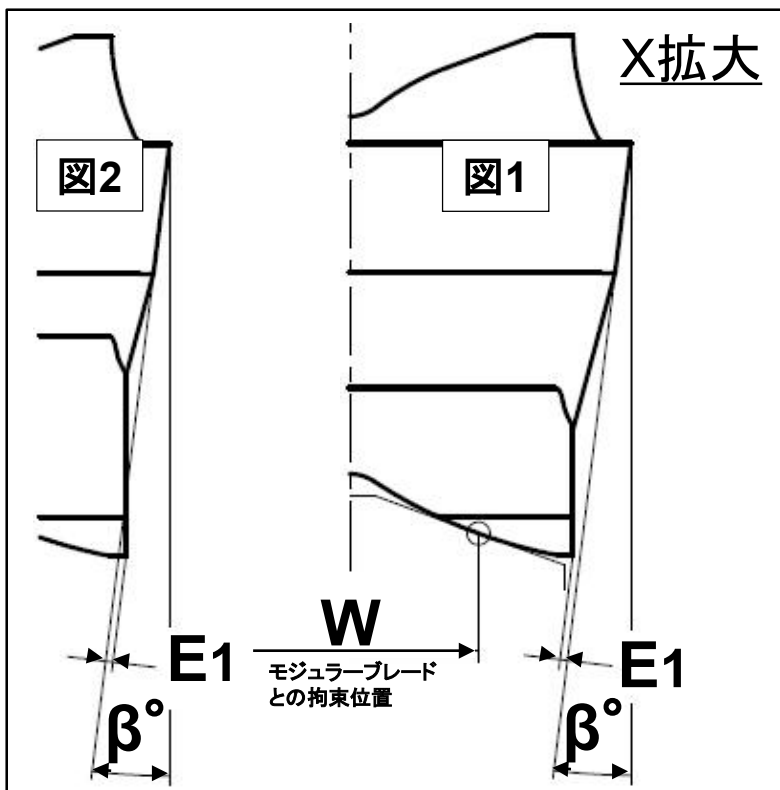

①-2【ご購入時の形状】

GY2Bタイプ

(2コーナー仕様)

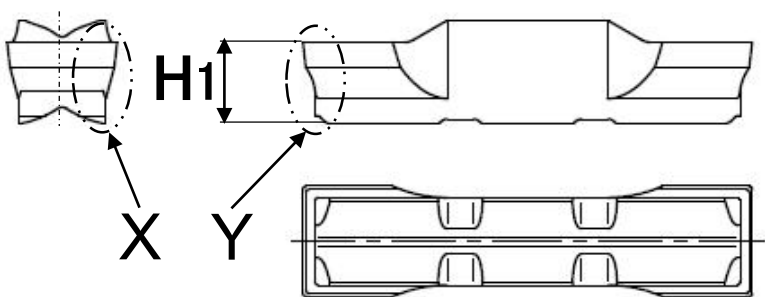
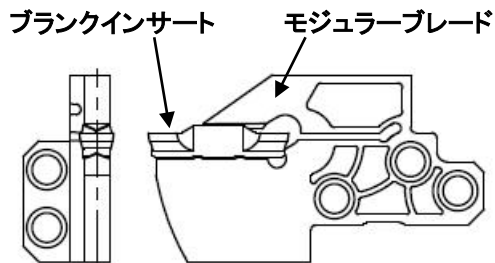
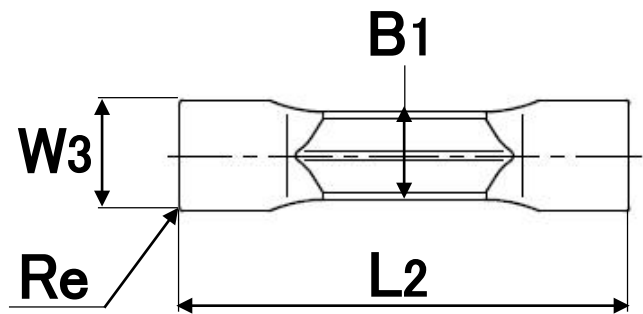

ブランクインサート 型番	W3	Re	L2	B1	H1	β°	E1	W	Σ°	E2	E3
GY2B0220D020N	2.20	0.2	21.70	1.55	4.23	7°	0.10 図1	1.00	7°	0.16	0.80
GY2B0270E020N	2.70	0.2	21.70	1.95	4.30	7°	0.15 図2	1.26	7°	0.16	0.80
GY2B0340F020N	3.40	0.2	21.70	2.25	4.35	7°	0.04 図1	1.50	7°	0.17	0.80
GY2B0420G020N	4.20	0.2	26.70	3.10	4.50	7°	0.00 図1	2.00	7°	0.20	0.75
GY2B0520H020N	5.20	0.2	26.70	4.10	4.65	7°	0.02 図2	2.50	7°	0.18	0.75
GY2B0655J020N	6.55	0.2	26.76	5.20	4.80	7°	0.09 図1	3.00	7°	0.19	0.75

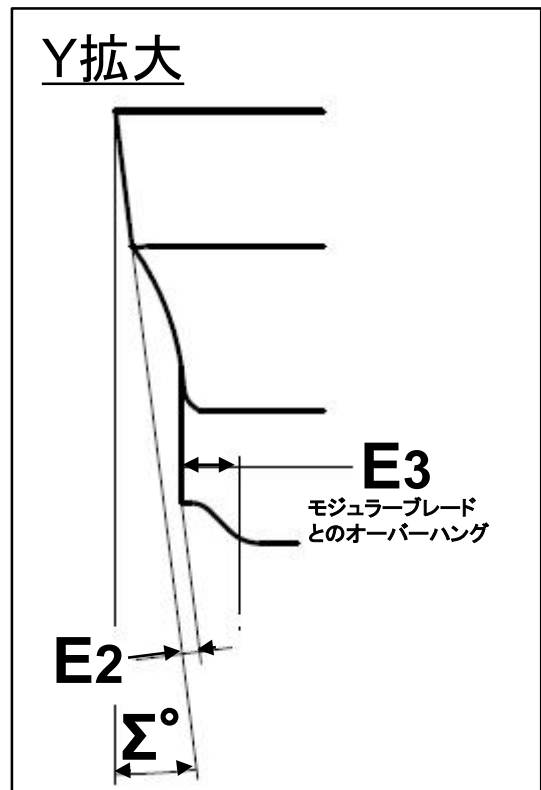
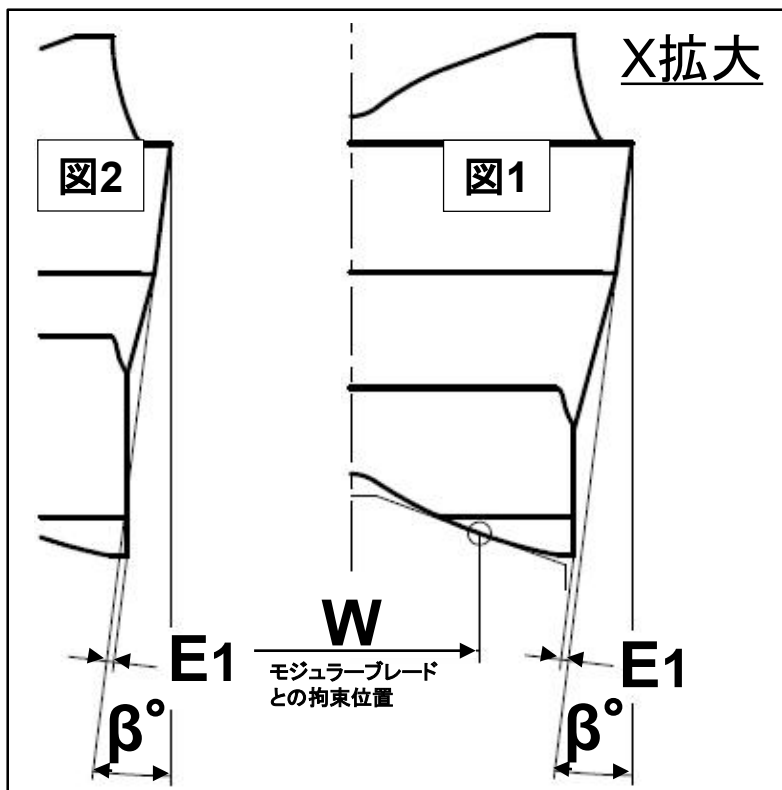

①-3【ご購入時の形状】

GY2Bタイプ

(2コーナー仕様)

(スクイ面研削代ありタイプ)

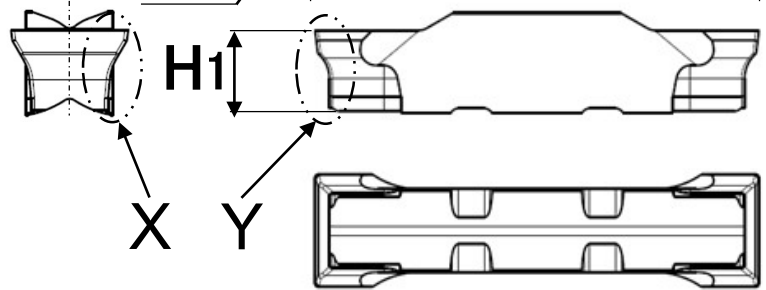
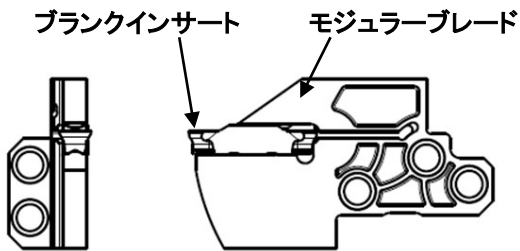

ブランクインサート 型番	W3	Re	L2	B1	H1	β°	E1	W	Σ°	E2	E3
GY2B0250D020N	2.55	0.2	22.15	1.55	4.43	7°	0.13 図3	1.00	7°	0.36	0.80
GY2B0300E020N	3.05	0.2	22.15	1.95	4.50	7°	0.20 図3	1.26	7°	0.35	0.80
GY2B0360F020N	3.65	0.2	22.15	2.25	4.55	7°	0.27 図3	1.50	7°	0.35	0.80
GY2B0460G020N	4.65	0.2	27.05	3.10	4.70	7°	0.40 図3	2.00	7°	0.33	0.75
GY2B0560H020N	5.65	0.2	27.05	4.10	4.85	7°	0.64 図3	2.50	7°	0.31	0.75
GY2B0680J020N	6.85	0.2	27.05	5.20	5.00	7°	0.57 図3	3.00	7°	0.29	0.75
GY2B0880K020N	8.85	0.2	31.75	6.80	6.70	7°	0.41 図3	4.00	7°	0.09	1.50

X拡大

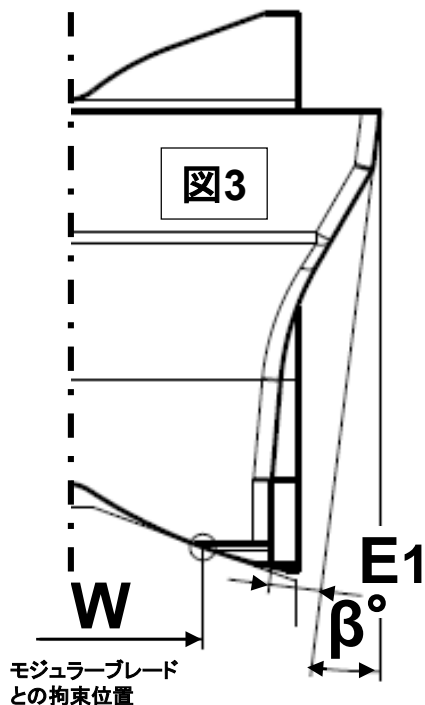

Y拡大

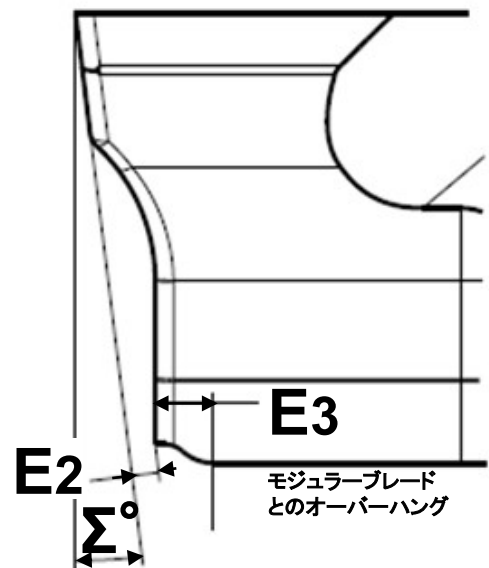

②【標準規格インサートとの対比】

標準インサート

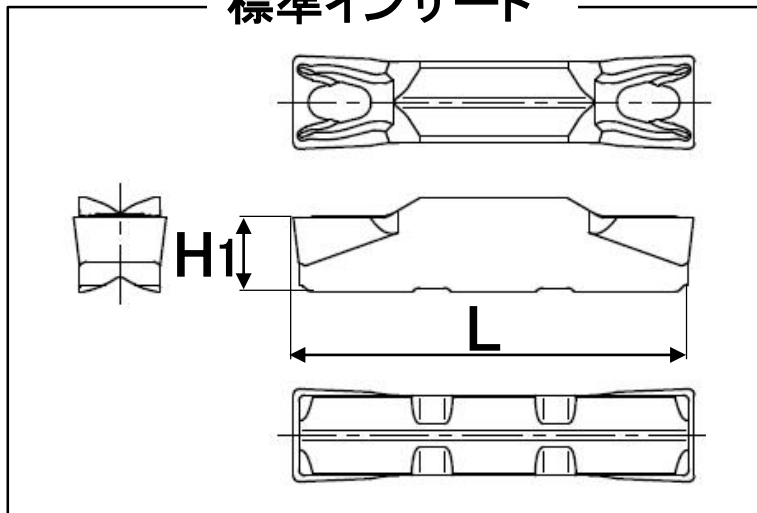

モジュラー
ブレード

標準規格
クランプ状態

拘束

L

ブランクインサート (ご購入時形状)

GY1Bタイプ

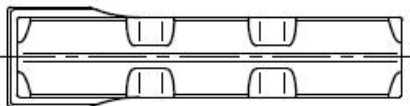
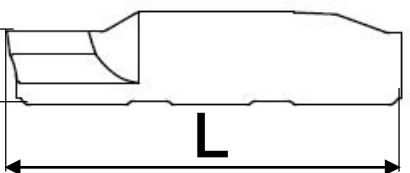
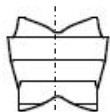
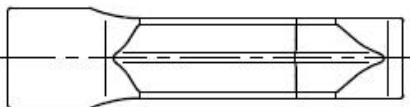

GY2Bタイプ

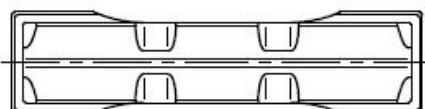
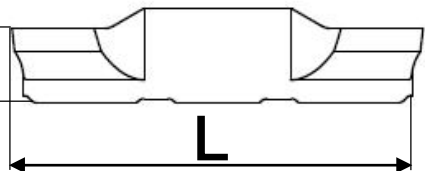

各種寸法を
6ページに示す。

②【標準規格インサートとの対比】

		L	H1
ブランクインサート	GY1B0220D020N ※1	21.07	4.23
	GY2B0220D020N ※1	21.05	4.23
	GY2B0250D020N	21.28	4.43
対比標準規格インサート	GY2M0200D020N-**	20.70	4.23

		L	H1
ブランクインサート	GY1B0270E020N ※1	21.10	4.30
	GY2B0270E020N ※1	21.05	4.30
	GY2B0300E020N	21.28	4.50
対比標準規格インサート	GY2M0250E020N-**	20.70	4.30

		L	H1
ブランクインサート	GY1B0340F020N ※1	21.00	4.35
	GY2B0340F020N ※1	21.05	4.35
	GY2B0360F020N	21.28	4.55
対比標準規格インサート	GY2M0300F0*0N-**	20.70	4.35

		L	H1
ブランクインサート	GY1B0420G020N ※1	25.86	4.50
	GY2B0420G020N ※1	26.00	4.50
	GY2B0460G020N	26.18	4.70
対比標準規格インサート	GY2M0400G0*0N-**	25.65	4.50

		L	H1
ブランクインサート	GY1B0520H020N ※1	25.90	4.65
	GY2B0520H020N ※1	26.00	4.65
	GY2B0560H020N	26.18	4.85
対比標準規格インサート	GY2M0500H0*0N-**	25.65	4.65

		L	H1
ブランクインサート	GY1B0655J020N ※1	25.90	4.80
	GY2B0655J020N ※1	26.03	4.80
	GY2B0680J020N	26.18	5.00
対比標準規格インサート	GY2M0600J0*0N-**	25.65	4.80

		L	H1
ブランクインサート	GY2B0880K020N	30.88	6.70
対比標準規格インサート	GY2M0800K0*0N-**	30.50	6.50

※1 本型番のスクイ面の研削代設定はゼロです。
研削代がそのまま芯下り量となりますのでご注意ください。

③-1【研削時の注意事項】

追加工を行って良い箇所(GY1/2B共通)

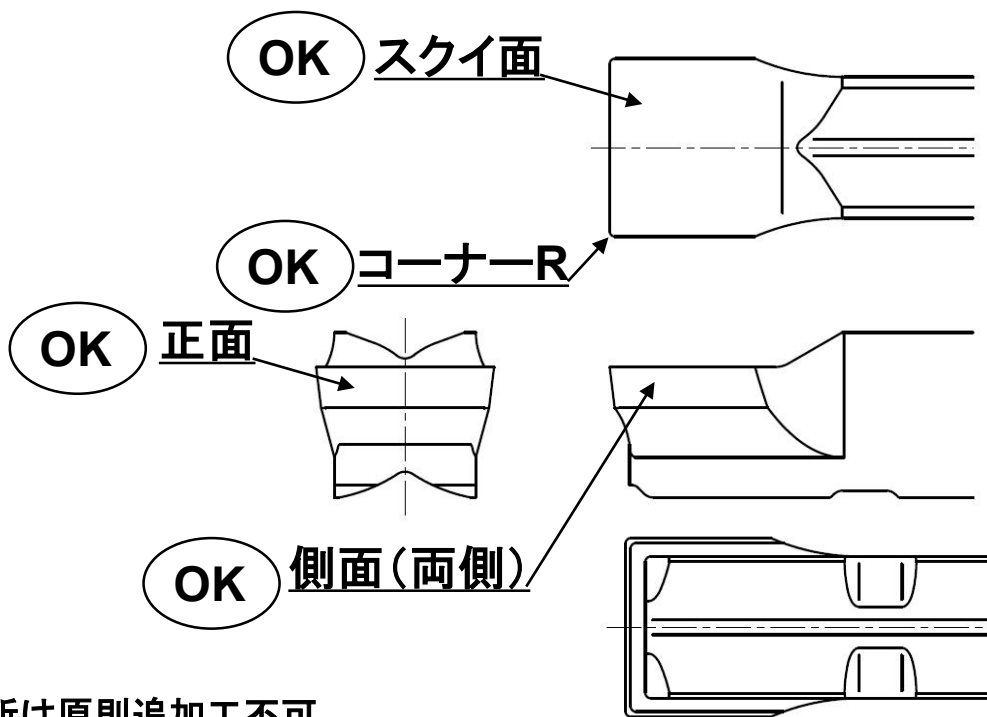

※その他の箇所は原則追加工不可。

追加工実施例

ブランクインサート型番
GY2B0655J020Nより追加工

溝幅: 5.8mm
 スクイ角: 10°
 コーナーR: R0.4mm
 正面逃げ角: 7° (推奨値)
 側面逃げ角: 7° (推奨値)
 側面バックテーパ角: 2° 45' (推奨値)

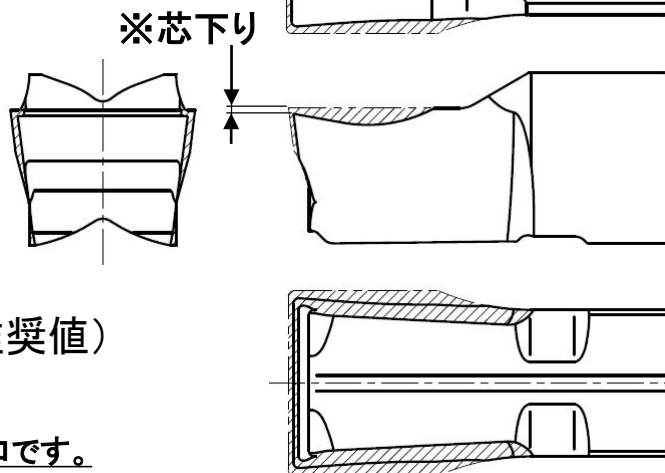

※ 一部型番のスクイ面の研削代設定はゼロです。
 研削代がそのまま芯下り量となりますのでご注意ください。
 (該当型番は6ページをご参照ください。)

③-2【研削時の注意事項】

下面エッジの幅(最小箇所)

ブランクインサート 型番	M
GY1/2B****D020N	1.00 未満厳禁
GY1/2B****E020N	1.26 未満厳禁
GY1/2B****F020N	1.50 未満厳禁
GY1/2B****G020N	2.00 未満厳禁
GY1/2B****H020N	2.50 未満厳禁
GY1/2B****J020N	3.00 未満厳禁
GY2B0880K020N	4.00 未満厳禁

 追加工部

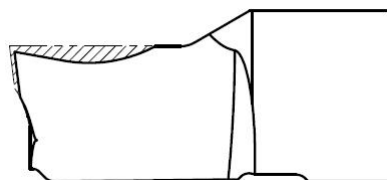
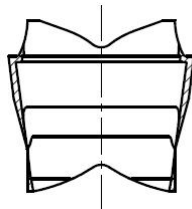
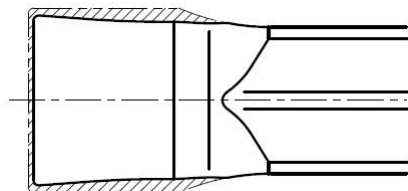

下面エッジの幅(最小箇所) M

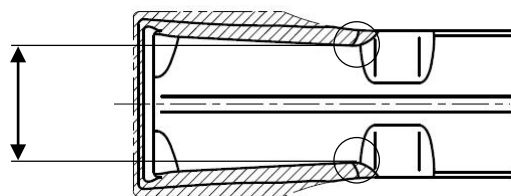

※モジュラーブレードとの拘束をしっかりと行える事を確保する為に大変重要です。

全長方向拘束面

モジュラー
ブレード

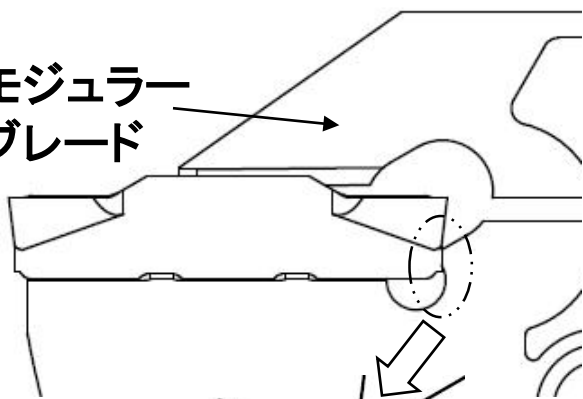

標準規格
クランプ状態

拘束

平面どうしで拘束

正面逃げ角
追加工形状

全長方向
拘束面

GY2Bタイプにて2コーナー
使いを構成したい場合は、
必ず全長方向拘束面を完
全に残して下さい。左記の
クランプが実現できません。

GY2Bタイプにて
1コーナー使いを
構成する場合と
GY1Bタイプは可。

④【モジュラーブレード/一体型ホルダとの組合せ】

ブランクインサート 型番	追加工後の刃幅	モジュラーブレード 適応型番	一体型ホルダ 適応型番
GY1/2B****D020N	-	GYM2***-D** GYM2***-D**-***	GYQ*****-D** GYS*****-D**
GY1/2B****E020N	2.5未満	GYM2***-D** GYM2***-D**-***	GYQ*****-D** GYS*****-D**
	2.5以上	GYM2***-E** GYM2***-E**-***	GYQ*****-E** GYS*****-E**
GY1/2B****F020N	3.0未満	GYM2***-E** GYM2***-E**-***	GYQ*****-E** GYS*****-E**
	3.0以上	GYM2***-F** GYM2***-F**-***	GYQ*****-F** GYS*****-F**
GY1/2B****G020N	-	GYM2***-G** GYM2***-G**-***	GYQ*****-G**
GY1/2B****H020N	5.0未満	GYM2***-G** GYM2***-G**-***	GYQ*****-G**
	5.0以上	GYM2***-H** GYM2***-H**-***	GYQ*****-H**
GY1/2B****J020N	6.0未満	GYM2***-H** GYM2***-H**-***	GYQ*****-H**
	6.0以上	GYM2***-J** GYM2***-J**-***	GYQ*****-J**
GY2B0880K020N	-	-	GYP*****-K**

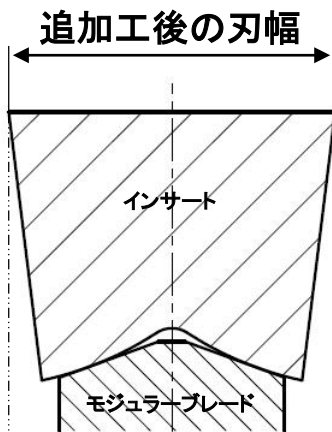

OK

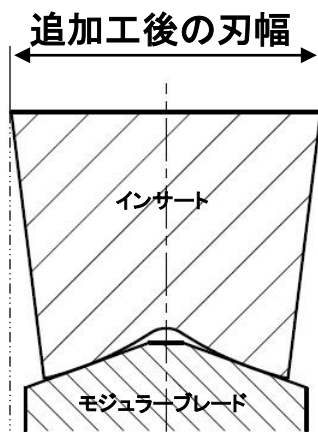

OK

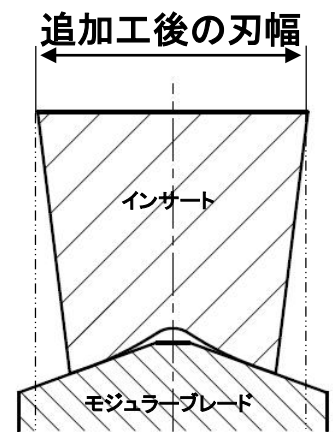

NG